

BRUKSANVISNING MIGEL (PORKKKA) KF3 FLAKISMASKINER UTEN BINGE



- KF 200
- KF 300
- KF 600
- KF 1200
- KF 2500



GENERELT

MONTERING

Flaksmaskinene må monteres og prøvekjøres av autorisert servicepersonell. *Utføres dette av andre, bortfaller garantien.*

DET ANBEFALES

å montere vannfilter foran maskinens vanninntak. Dette vil sørge for trygg og hygienisk is i tillegg til at det forlenger maskinens levetid.



MONTERINGS-AVSTANDER

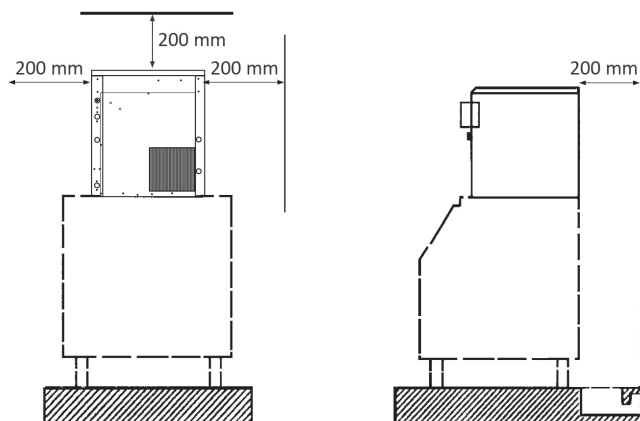

VANNKJØLTE MASKINER

For vannkjølte maskiner med trykkstyrt vannventil, MÅ disse justeres.

1: Plasser en temperaturføler på væskefilteret.

2: Juster den trykkstyrte vannventilen til temperaturføleren viser +35 °C. Dette gir en kondenseringstemperatur på ca. +40 C.

Dersom dette ikke gjøres vil maskinen gå for kald og produksjonsskruen kan fryse fast og forårsake skader på girkassen.

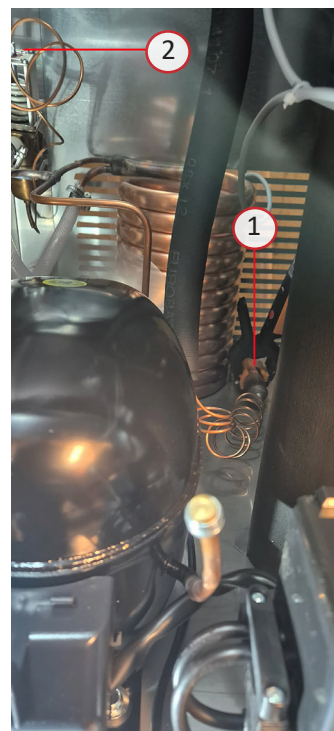

OMGIVENDE TEMPERATUR

Maskinen må plasseres i et rom hvor temperaturen er mellom +10 til +32 °C.

Maskinens bingeføler er innstilt på +5 °C fra fabrikken. Dersom maskinen står forholdsvis kaldt, kan maskinen stoppe på full bingje uten at bingen er full.

Dersom bingeføleren justeres til lavere setting, må maskinen testes slik at den stopper på full bingje føleren og ikke på sikkerhetssensorene. *Dette kan føre til alvorlige skader på produksjonssystemet.*

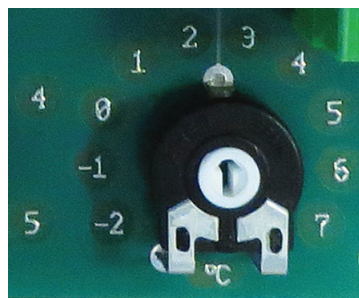

Justering se side 5

DET ANBEFALES

å tegne en serviceavtale med et autorisert servicefirma til å foreta årlige kontroller av maskinen.

Justering se side 7

MÅLTEGNINGER

KF 200

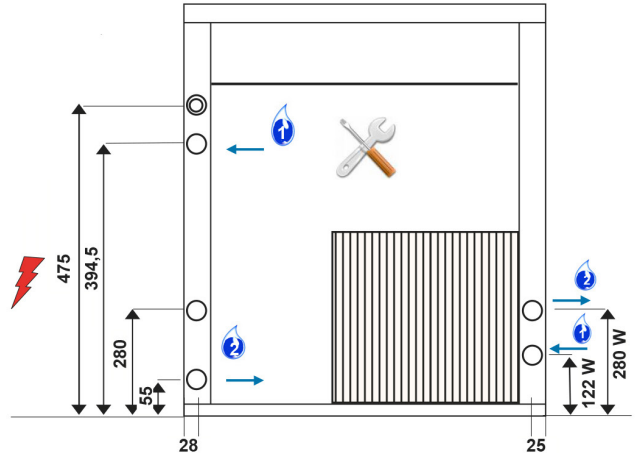

KF 300

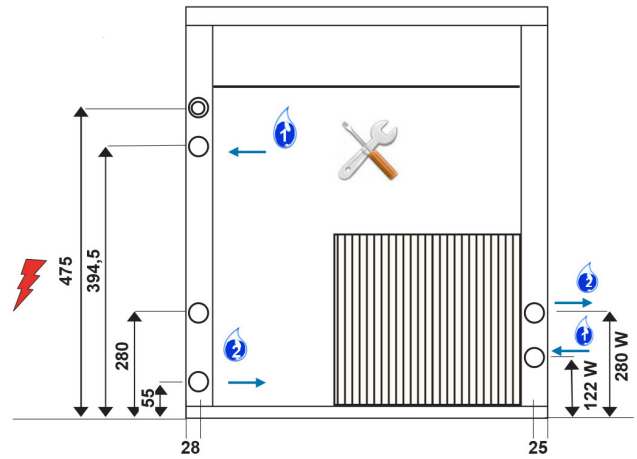

KF 600

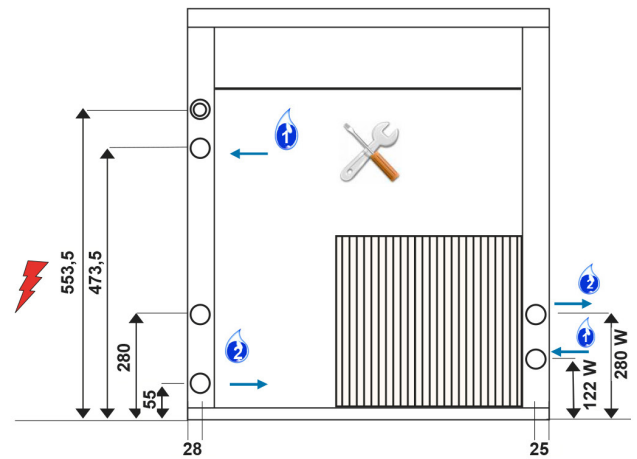





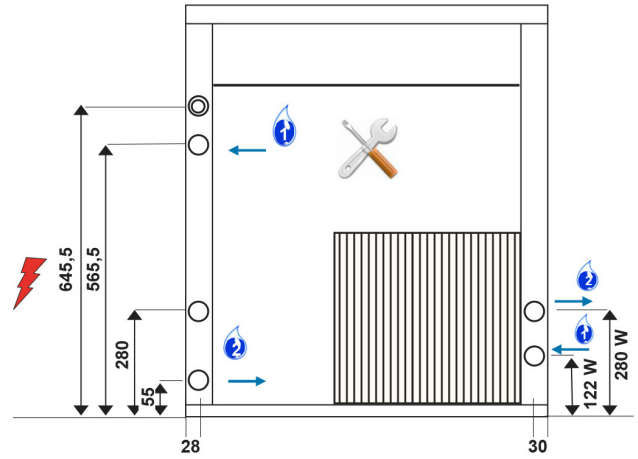

MÅLTEGNINGER

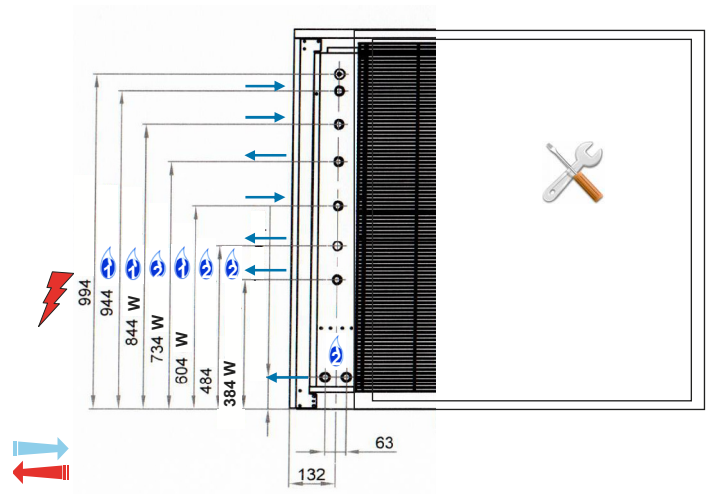
KF 1200



KF 2500



L=1800 mm		
∅ 3/4"		
∅ 3/4"		

Tilkobling alle maskiner

KF maskinene produserer flakis som holder en temperatur på $-0,5^{\circ}\text{C}$. Det vil følge noe vann med isen under produksjonen.

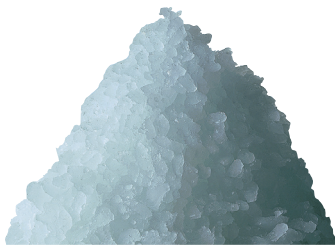

VED MOTTAGELSE

Kontroller at mottatt produkt ikke er skadet og at emballasjen er hel. Eventuelle skader noteres på fraktbrevet. Eventuelle skader/skjulte skader må innberettes innen 7 dager etter mottak. Utover denne fristen dekker **IKKE** transportøren skader.

 **Garantien dekker ikke transportskader.**

 **KF flakismaskiner må monteres og prøves av autorisert servicepersonell. For vannkjølte maskiner må kondensatortemperaturen kontrolleres. Den skal være $+42^{\circ}\text{C}$.**

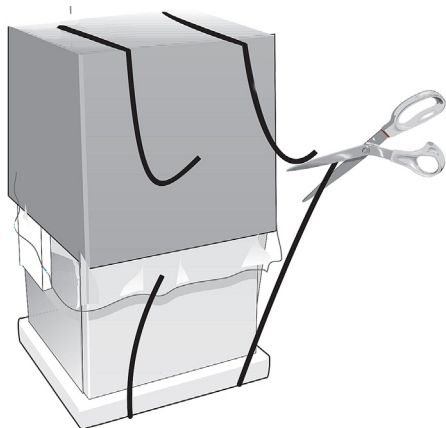

UTPAKKING - INSTALLASJON

1. Ta maskinen forsiktig ut av emballasjen. Fjern plastfilmen på kabinettet. Sett maskin på ønsket plass. Påse at maskinen står i vater. Maskinen må ikke stå i nærheten av varmekilder, eller bygges inn.
2. Plasser maskinen slik at fullgod luftsirkulasjon rundt maskin kan oppnås. Det bør være 20 cm fra maskinen til bakveggen.
3. Omgivende temperatur må ikke være lavere enn $+10^{\circ}\text{C}$. Og ikke overstige $+32^{\circ}\text{C}$.
4. Maskinen skal koples til en jordet stikkontakt eller kurs. Spenningen må ikke variere mer enn $\pm 6\%$.

Emballasjen skal leveres til gjenvinning etter gjeldende lokale bestemmelser

TILKOPLING

5. Plassering av vann- inn og utløp er beskrevet på foregående sider for maskinen som skal monteres. Maskinen skal koples til drikkevannsnettet med medfølgende slange til en stoppekran. Vanntrykket må være minst 1 bar, og ikke overstige 6 bar. Slangen koples til bak på maskinen. Tilkoplingspunktet er merket "WATER INLET". Medfølgende tilkoplingslange for vann har $\frac{3}{4}$ "

BSP kplinger i begge ender.

6. Vanntemperaturen må være minst $+5^{\circ}\text{C}$, og ikke overstige $+20^{\circ}\text{C}$.
7. Avløpet må ha et "fall" på minst 15% . Medfølgende avløpsstuss har $\frac{3}{4}$ " BSP kpling. Monter denne bak på maskin. Tilkoplingspunktet er merket "WATER OUTLET". Avløpsslange følger ikke. Avløpsslangen må ende i et åpent sluk eller lignende. Pass på at avløpsslangen ikke danner vannlåser som hindrer fritt fall av avløpsvannet.

FØR OPPSTART

Vask maskinen utvendig og innvendig med et mildt oppvaskmiddel og en oppvridd myk klut. Maskinen må være helt tørr før den tas i bruk. Bruk ikke såpe med skurende effekt, stålull, klorin eller midler som har en etsende/blekende virkning.

 **Bruk ikke rennende vann i forbindelse med rengjøringen!**

Påse at maskinen har oppnådd romtemperatur og er helt tørr før den tilkoples strømmettet.

Kontroller at maskins spenning stemmer med den stedlige spenningen. Maskinen koples til en egen jordet stikkontakt sikret i henhold til sikringstørrelse beskrevet i tekniske data, eller i henhold effektforbruket angitt på maskinens typeskilt. Alle maskinene bortsett fra KF 1200 og KF 2500 tilsluttes nettet med spenning 230V/1/50Hz. KF 1200 og KF 2500 er enten 400V/3/50Hz eller 230V/3/50Hz. Dette må kontrolleres mot maskinens typeskilt.

OPPSTART

1. Skru opp stoppekranen.
2. Sett støpslet i stikkontakten. KF 1200 og KF 2500 må kobles til strømmettet av en autorisert installatør.
3. Slå på hovedbryteren på maskinens front. Maskinen vil starte etter ca. tre minutters tidsforsinkelse.

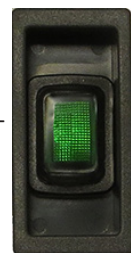

PRODUKSJONSSYKLUS

Når hovedbryteren slås på vil følgende funksjoner starte: kompressoren – el. motoren for isskruen – vanntilførselen åpner. Kjøleviften for kondensatoren vil starte og stoppe automatisk etter behov.

Produksjonssyklusen er nå startet. Vanntilførselen til maskinen går via et flottørkammer til fordampere (skruen), hvor det dannes is. Skruen vil skyve isen til øvre del av skruerhuset, hvor isen blir "skåret opp" til flakis. Isen blir deretter ledet ut i bingen. Når bingen er full er det en sensor i iskanalen som stopper maskinen. I tillegg er det optiske sensorer øverst i iskanalen som en sikkerhet som stopper maskinen dersom maskinen ikke stopper på føleren. Maskinen vil stoppe og stå stille til isen er fjernet. Eller til sensorene registrerer at det er plass til mer is. Maskinen vil starte automatisk. Før oppstart etter full bing, vil sylindere bli tømt for vann, Fylt opp igjen, tømt igjen, før vann for ny produksjon fylles opp og produksjonen starter igjen.

Full bing sensorer er temperaturstyrt. Ulike omgivende temperaturer kan påvirke føleren slik at maskinen stopper for sent eller for tidlig. Fabrikkinnstilling er $+5^{\circ}\text{C}$. Føleren kan justeres fra $-2...+7^{\circ}\text{C}$.

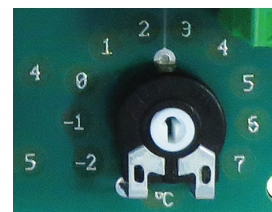

⚠ Vær oppmerksom på at maskinens oppgitte produksjonskapasitet er ved +10°C omgivende temperatur og +10°C vanntemperatur. Avvik i disse temperaturene vil endre maskinens produksjonskapasitet.

Husk å holde rent alle delene som er i kontakt med isen. Pass på at lokket til bingen holdes lukket. Hold isøse og andre redskaper rent.

MÅNEDLIG VEDLIKEHOLD SOM BESØRGES AV BRUKER

Slå av maskinens hovedbryter, trekk ut støpslet av stikkontakten eller gjør maskinen strømløs ved å ta sikringene. Steng vannkranen.

1. Gjør rent bingen med varmt vann og et mildt oppvaskmiddel som Zalo. Benytt en myk klut eller semsket skinn. Ikke benytt kluter som kan gi riper som mikrofiberkluter. Skyll av med rent vann. Hell litt klorin i bingens avløp. La dette virke i 5 minutter før man skyller etter med rent vann.
2. Utvendige flater rengjøres med en myk klut eller semsket skinn og rensemiddel for rustfritt stål. Ikke benytt mikrofiberklut eller kluter som kan gi riper.
3. Skru av vannslangen inn til maskinen og ta ut grovsilen med en tang. Rens grovsilen og plasser denne igjen i riktig posisjon.
4. Skru av dekselet foran maskinens kondensator og rengjør dette med en myk kost på en støvsuger.
5. Koble til vannslangen igjen, åpne vannkranen. Sett inn støpslet i stikkontakten eller sett inn sikringene. Slå på maskinens hovedbryter.

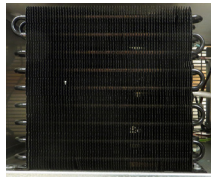
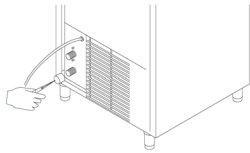

Dersom vedlikehold og rengjøring av kondensatoren blir utført jevnlig, vil dette forlenge levetiden på maskinen. Det vil være en fordel om en person blir gitt ansvaret for å påse at rengjøring og vedlikeholdsinstruksen blir fulgt.

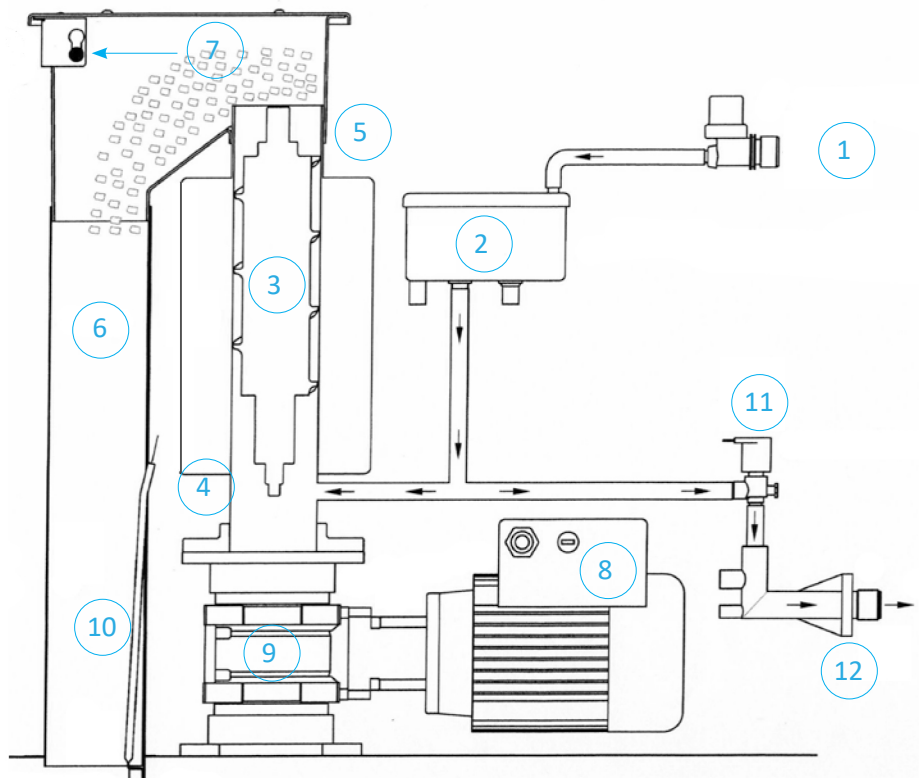

PRODUKSJONSMETODE

1. Vann ledes inn fra maskinens vanninntak
2. I flottørkammeret sitter det en flottørventil som regulerer vannmengden slik at vannstanden i flottørkammeret er lik vannstanden i sylindren (4).
3. Produksjonsskruen roterer og vannet fryser gradvis mens det blir presset oppover i sylindren (4).
4. Mot sylindrens innside ligger fordamperen som en rørslyng oppover sylindren (koaksialfordamper).
5. I toppen av sylindren skaves isen opp til flakis som holder -0,5°C. Det vil alltid følge med litt vann i denne prosessen.
6. Isen ledes ut iskanalen i bunnen av maskinen.
7. Optiske sensorer som stopper maskinen dersom det blir stående is på toppen av isutakstet.
8. Girmotor.
9. Girkasse.
10. Full bingeføler.
11. Avløpsventil for rens av sylindren.
12. Avløp

ÅRLIG VEDLIKEHOLD AV AUTORISERT SERVICEPERSONELL

Foreta kontrollene som besørgeres av bruker før man går videre.

1. Ta av maskinens topplokk. Ta av lokket på flottørkammeret og kontroller at flottørventilens flottør ikke inneholder vann. Kontroller samtidig at det ikke er belegg av urenheter eller kalk i kammeret. Dersom det er et belegg indikerer dette at maskinens sylinder og produksjonsskrue også er belagt. Hvordan man renser sylindren beskrives senere.

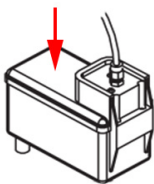

2. Ta av topplokket på isutastet.



3. Skru ut umbracoskruen i senter av produksjonsskruen. Ta av skruetoppen og kontroller at toplagerne er i orden. Se også etter spor av vann som antyder at tettingen er defekt.



4. Kontroller at det ikke har er spor etter vannlekkasjer fra de nedre lagene og ned på girkassen (9). Spor av vann indikerer defekte lager og tetninger. Kontroller samtidig at det ikke er oljelekkasjer fra girkassen.
5. Kontroller for eventuelle vannlekkasjer fra slanger, flottørkammer og bing.
6. Rens linsene på sender og mottaker (7) på de optiske sensorene med tørkepapir som ikke riper.
7. Kontroller at kondensatorviften er i orden.
8. Kontroller at ledninger og kontaktpunkter ikke bærer preg av varmgang. Utbedre i så fall dette.

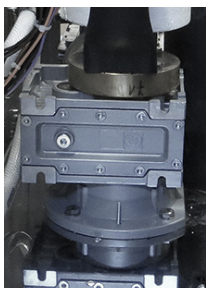

ETTER ENDT LEVETID

Etter endt levetid skal produktet leveres inn på et godkjent deponi for resirkulering i henhold til offentlige pålegg.

RENGJØRING MED SAFE CLEAN

Se side 8.

AVKALKING / RENGJØRING AV FLAKSMASKINEN

Mineraler/kalkpartikler rundt isskruen vil ofte være årsaken til at flaksmaskinen avgir unormal lyd / hyling. Urenheter i vannet vil legge seg på innsiden av skruehuset, dette vil føre til større motstand på skruen under drift. For å få avkalket/ rengjort maskinen må følgende rengjøringsprosedyre utføres:

1. Steng vannkranen. Slå av maskinen på hovedbryteren.
2. Tøm isbingen for is. Ta av slangen som går inn på sylindren for å tømme både flottørkammer og sylinder for vann.
3. Sett på plass slangen igjen.
4. Lask tilkobling (1) og (2) på elektronikkortet. Konduktivitetføleren for vann.
5. Kople ifra kompressoren slik at den ikke kan starte.
6. Fyll 7% eddik i flottørkammeret til det er fullt.
7. Slå på hovedbryteren. Girmotoren starter og vil vaske sylindren innvendig med eddik. La maskinen gå 1 time.
8. Slå av maskinen på hovedbryteren og la den stå ett døgn slik at kalk og urenheter løsner fra sylinderveggene.
9. Vask bort eventuelle urenheter/belegg i flottørkammeret med en oppvaskbørste.
10. Fjern lasken på konduktivitetføleren. Koble til kompressoren og åpne vannkranen.
11. Slå på maskinens hovedbryter og la maskinen "skru ut" eddik og urenheter. La maskinen gå til det kun kommer ren is ut.
12. Kast isen og rengjør bingen.

GARANTI

Garantien omfatter fabrikkasjonsfeil i 1 (ett) år fra leveringsdato. Garantien omfatter ikke feil som er forårsaket av:

- transport
- at kjøperen / brukeren har unnlatt å følge bruksanvisningen og bruksanvisningens anbefalinger om periodisk vedlikehold
- at produktet er overbelastet
- spenningsvariasjoner utover $\pm 5\%$, tordenvær
- reparasjoner eller forandring av konstruksjonen utført av andre enn autoriserte serviceverksted og uten godkjenning av Colia AS
- små riper eller merker som kan komme av utpakking eller under montering.
- mindre feil som ikke påvirker produktets funksjon

Ved påberopelse av garantireparasjon må følgende punkter følges:

- garantireparasjonen skal på forhånd godkjennes av Colia AS
- type, serienummer, selger og kjøpsdato må oppgis
- servicereport må utfylles. Skjema kan hentes på www.colia.no

Produsenten og hans distributører/forhandlere er under ingen omstendighet ansvarlig for følgeskader som måtte oppstå i forbindelse med feil med levert utstyr, uansett av hvilken grunn de måtte oppstå.

Salgs- og leveringsvilkår kan utleveres på forespørsel.

Det anbefales å tegne serviceavtaler med autoriserte serviceverksted. Ta kontakt med selger ved eventuelle feil på produktet.

Dersom faktura på godkjent servicearbeid i garantitiden ikke inneholder, kjøpsdato, modell/typebetegnelse og serienummer, vil fakturaen bli avvist og returnert til avsender!

FEILSØKING



Tilstand Funksjon

●	Av	Bingen er ikke full
	På	Bingen er full



Tilstand Funksjon

●	Av	Maskinen har vann
	På	Maskinen har ikke vann

Reset maskinen ved å slå den av og på igjen

- Vannkranen er stengt >>> åpne kranen
- Vannets konduktivitet er for lav >>> ha litt salt i vannet
- Vannventilens sil er tett >>> rens silen
- Defekt vannventil >>> bytt vannventilen



Tilstand Funksjon

●	Av	Maskinen fungerer
	På	En feil har oppstått

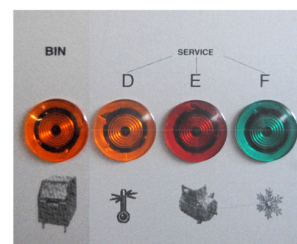
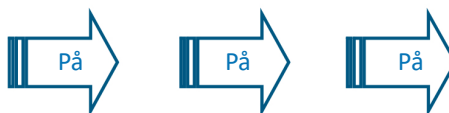

Tilstand Funksjon

●	Blinker	Bingeføler
---	---------	------------

Reset maskinen ved å slå den av og på igjen

- Bingeføleren er defekt >>> skift føleren



Tilstand Funksjon

●	Av	Maskinen fungerer
	Blinker	For høy kondensator temperatur

Reset maskinen ved å slå den av og på igjen

- Kondensatoren er uren >>> gjør ren kondensatoren
- Defekt viftemotor >>> skift kondensatorviften
- Defekt kondensatorføler >>> skift føleren
- Defekt pressostat (feil justert) >>> juster eller skift pressostaten
- Vannventil tett eller defekt >>> rens eller skift vannventilen
- Vanntrykket er for lavt >>> sørg for høyere vanntrykk



Tilstand Funksjon

●	Av	Maskinen fungerer
	Blinker	For høyt strømforbruk på girmotoren

Reset maskinen ved å slå den av og på igjen

- Girmotoren er defekt >>> skift girmotoren
- Girboks er defekt >>> skift girboks
- Uren sylinder >>> rengjør med eddik
- Produksjonsskrue går tregt, har ulyder:
>>> kontroller vann- og omgivende temperatur
>>> kontroller kondensering- og fordampningstemperatur
>>> kontroller øvre og nedre kulelager og tetninger
>>> kontroller at det ikke er kalkbelegg i sylindren



Tilstand Funksjon

●	Av	Maskinen fungerer
	Blinker	Optiske sensorer

Automatisk reset hver 30 minutter

- Bingeføler >>> juster følerens temperatur
- Isutkast blokkert >>> rens isutkastet, kontroller bingeføler
- Urene eller defekte optiske sensorer >>> rens eller skift dem

FEILSØKING



AV



PÅ

De optiske sensorene er kun for sikkerhet dersom det blir stående is på toppen av iskanalen. Maskinen vil stoppe i løpet av 10 sekunder. Maskinen vil starte automatisk etter 30 minutter

Kondensatorføleren er en PTC 1000 føler.

Den sorte optiske sensoren er en sender. Ved å se på sensoren gjennom kameraet på en mobiltelefon, kan man se om den virker. Den skal lyse sett gjennom kameraet. NB! Lyset er veldig svakt.

Den blanke sensoren er mottaker. Upåvirket av lys er det uendelig motstand. Belyst av en lommelykt skal den gi gjennomgang begge veier målt med et multimeter.

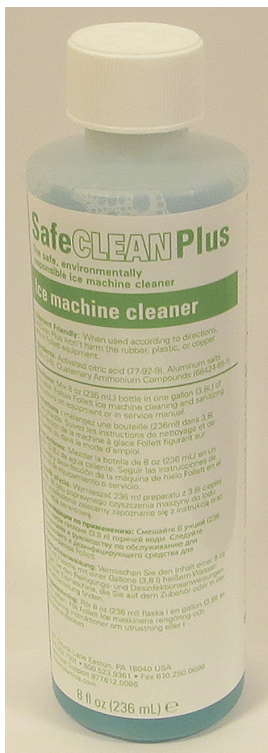

AVKALKING / RENGJØRING AV FLAKISMASKINEN MED SAFE CLEAN

Mineraler/kalkpartikler rundt isskruen vil ofte være årsaken til at flakismaskinen avgir unormal lyd / hyling. Urenheter i vannet vil legge seg på innsiden av skruhuset, dette vil føre til større motstand på skruen under drift. For å få avkalket/ rengjort maskinen må følgende rengjøringsprosedyre utføres:

1. Steng vannkranen. Slå av maskinen på hovedbryteren.
2. Tøm isbingen for is. Ta av slangen som går inn på sylindren for å tømme både flottørkammer og sylinder for vann
3. Sett på plass slangen igjen.
4. Lask tilkobling (1) og (2) på elektronikkortet. Konduktivitetføleren for vann.
5. Koble ifra kompressoren slik at den ikke kan starte.
6. Fyll Safe Clean flasken i flottørkammeret. Etterfyll med vann til flottørkammeret er fullt.
7. Slå på hovedbryteren. Girmotoren starter og vil vaske sylindren innvendig med Safe Clean. La maskinen gå 1 time.
8. Slå av maskinen på hovedbryteren og la den stå ett døgn slik at kalk og urenheter løsner fra sylinderveggene.
9. Vask bort eventuelle urenheter/belegg i flottørkammeret med en oppvaskbørste.
10. Fjern lasken på konduktivitetføleren. Koble til kompressoren og åpne vannkranen.
11. Slå på maskinens hovedbryter og la maskinen "skru ut" rensesvæskene og urenheter. La maskinen gå til det kun kommer ren is ut.
12. Kast isen og rengjør bingen.

CE DECLARATION OF CONFORMITY

We declare under our responsibility that the product

Product: ice-maker to which this declaration relates is in conformity with the following standards or other normative document(s):

- Safety of machinery Basic concepts, general principles for design – Basic terminology, methodology-ISO 12100-1 (2003).
- Safety of machinery – Basic concepts, general principles for design – Technical principles – ISO 12100 – 2 (2003).
- Safety of household and electrical appliances – General requirements EN60335-1 (2002) + A1/A11 (2004), A12 (2006) + A2 (2006).
- Household and similar electrical appliances – Particular requirements for commercial dispensing appliances and vending machines – EN60335-2-75 (2003) + A1 (2005) + A11 (2006).
- Household and similar electrical appliances – Particular requirements for refrigerating appliances, ice-cream appliances and ice-makers – EN 60335-2-24 (2003) + A11 (2004) + A1 (2005) + A2 (2007).
- Household and similar electrical appliances – Electromagnetic fields – Methods for evaluation and measurements EN50366 (2003) + A1 (2006).
- Limits and methods of measurement of radio disturbance characteristics of electrical motor operated and thermal appliances for households and similar purposes, electric tools and similar electric apparatus – EN55014-1 (2000) + A1 (2001) + A2 (2002).
- Limits for harmonic current emissions (equipment input current 16A per phase) – EN61000-3-2(2000) + A2 (2005).
- Limitation of voltage fluctuations and flicker in public low-voltage supply systems for equipment with rated current 75A and subjected to conditional connection EN61000-3-11 (2000).
- Immunity requirements for household appliances, tools and similar apparatus. Product family standard EN 55014-2 (1997) + A1 (2001).

Following the provisions of the Directives: EC 2006/42, EC 2006/95, EC 2004/108.

THE PRODUCER



PORKKA

Colia AS - et selskap i Porkka Group

Gruppen har en samlet omsetning på cirka NOK 500 millioner og sysselsetter omtrent 300 personer. Vi er representert i UK, Sverige, Norge, Øst Europa og Sentral Europa. Hovedkontoret samt fabrikker er lokalisert i Finland.

Alle produktene i Porkka`s sortiment selges kun gjennom Colia AS. I tillegg importerer vi kjente merkevarer som Migel (Porkka) ismaskiner, Sinofcold, Liebherr, Igloo, Asber, Cosmetal, Vestfrost, Elcold osv.

Vår visjon er å levere produkter med høy kvalitet og yte god service til våre kunder.

°COLIA

Colia AS
Ringeriksveien 16, 3414 Lierbyen

post@colia.no | www.colia.no | +47 66 98 77 77