

EL SKJEMA  **MIGEL**

KF2 FLAKISMASKINER FRA 7-2017 TIL KF3



KF 185

- KF 45
- KF 85
- KF 145
- KF 185
- KF 200
- KF 300
- KF 600
- KF 1200
- KF 2500



KF 2500

Koplingskjema KF 45 luftkjølt "A" og vannkjølt "W"

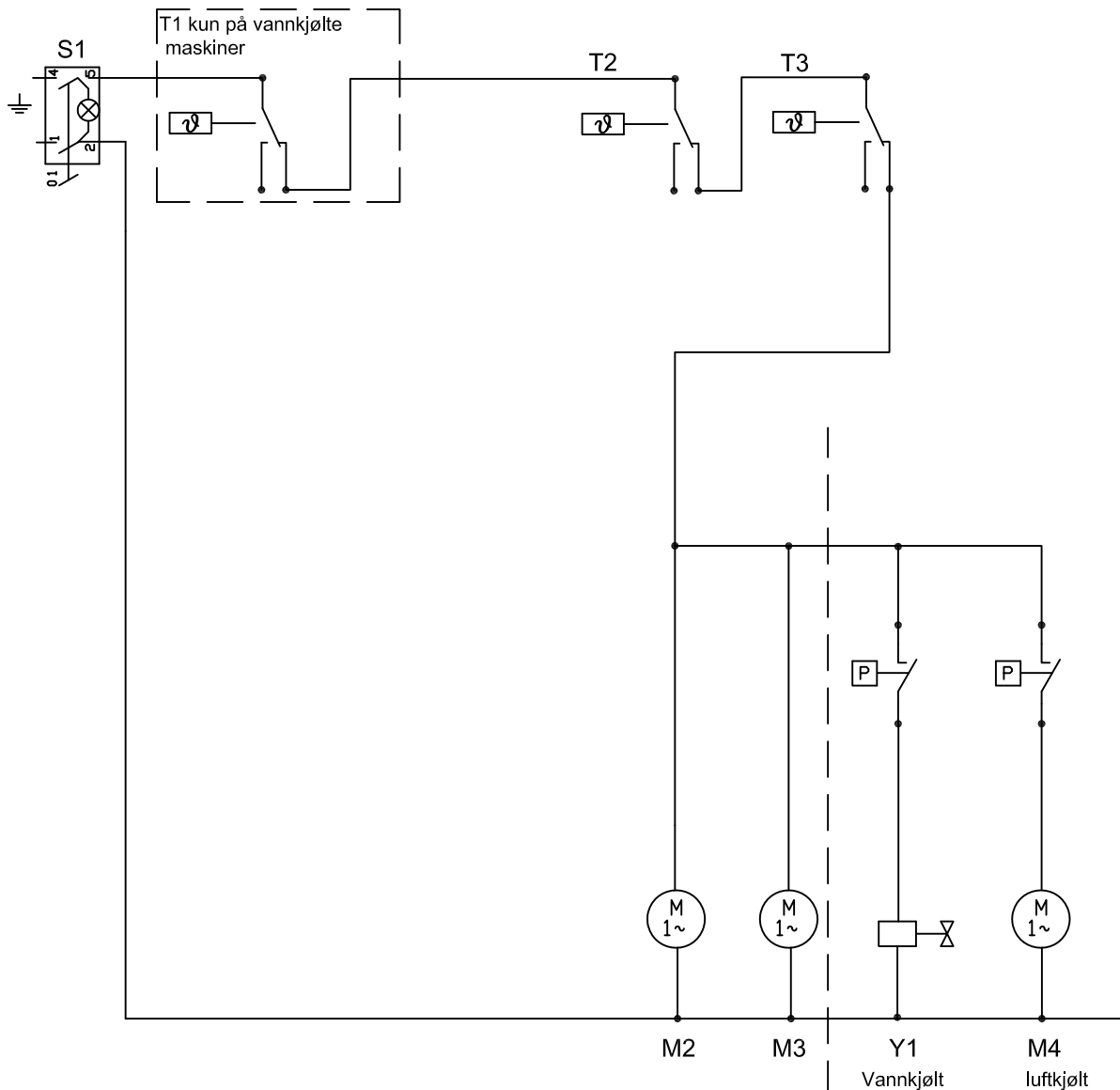

- S1 = hovedbryter
- T1 = sikkerhetstermostat, kondensator "W"
- T2 = bingetermostat
- T3 = fordampetermostat (sikkerhet)
- P1 = pressostat
- Y1 = vannventil vannkjølt kondensator
- M2 = girmotor
- M3 = kompressor
- M4 = kondensatorvifte

Alternativer for luftkjølt eller vannkjølt maskin

Koplingskjema KF 85 luftkjølt "A" og vannkjølt "W"

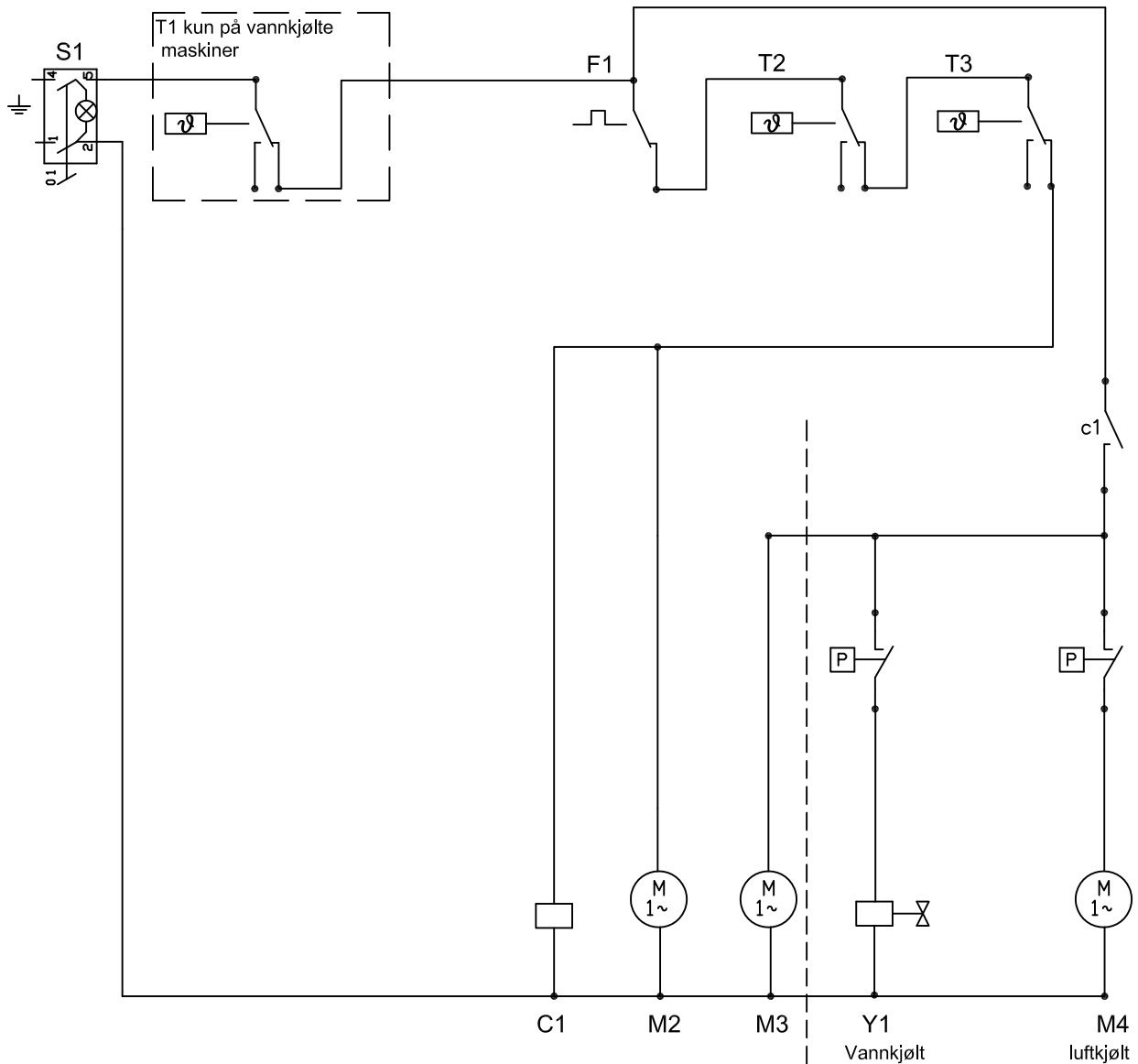

- S1 = hovedbryter
- T1 = sikkerhetstermostat, kondensator "W"
- T2 = bingetermostat
- T3 = fordampertemperaturtermostat (sikkerhet)
- F1 = Termisk sikring girmotor (Klixon)
- P1 = pressostat
- Y1 = vannventil vannkjølt kondensator
- C1 = hjelekontaktor
- M2 = girmotor
- M3 = kompressor
- M4 = kondensatorvifte

Alternativer for luftkjølt eller vannkjølt maskin

Koplingskjema KF 145 og KF 185 luftkjølt "A" og vannkjølt "W"

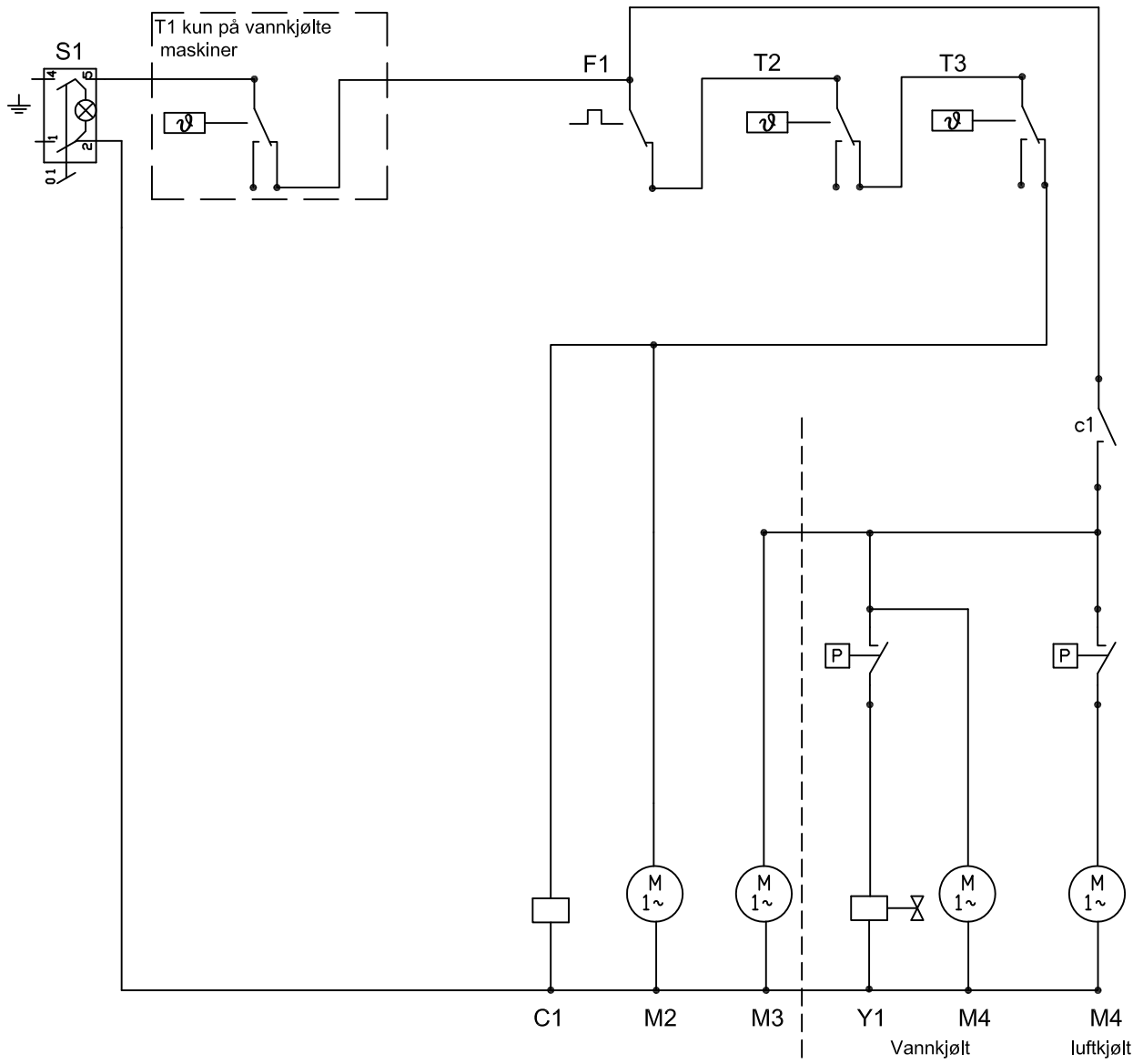

- S1 = hovedbryter
- T1 = sikkerhetstermostat, kondensator "W"
- T2 = bingetermostat
- T3 = fordampertemperatur (sikkerhet)
- F1 = Termisk sikring girmotor (Klixon)
- P1 = pressostat
- Y1 = vannventil vannkjølt kondensator
- C1 = hjelekontaktor
- M2 = girmotor
- M3 = kompressor
- M4 = kondensatorvifte

Alternativer for luftkjølt eller vannkjølt maskin

Koplings skjema KF 200 og KF 300 luftkjølt "A" og vannkjølt "W"

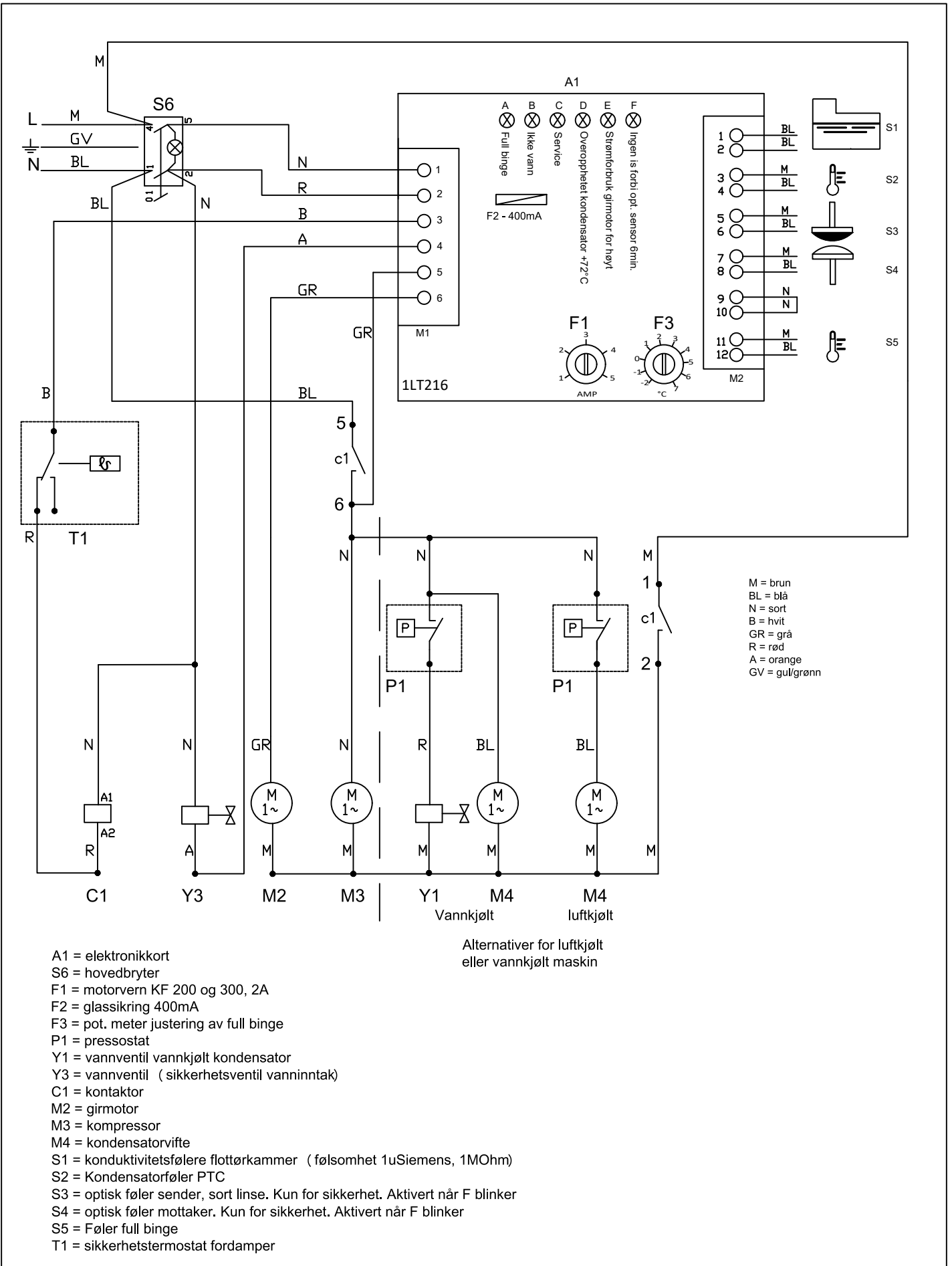

Koplings skjema KF 600 luftkjølt "A" og vannkjølt "W"

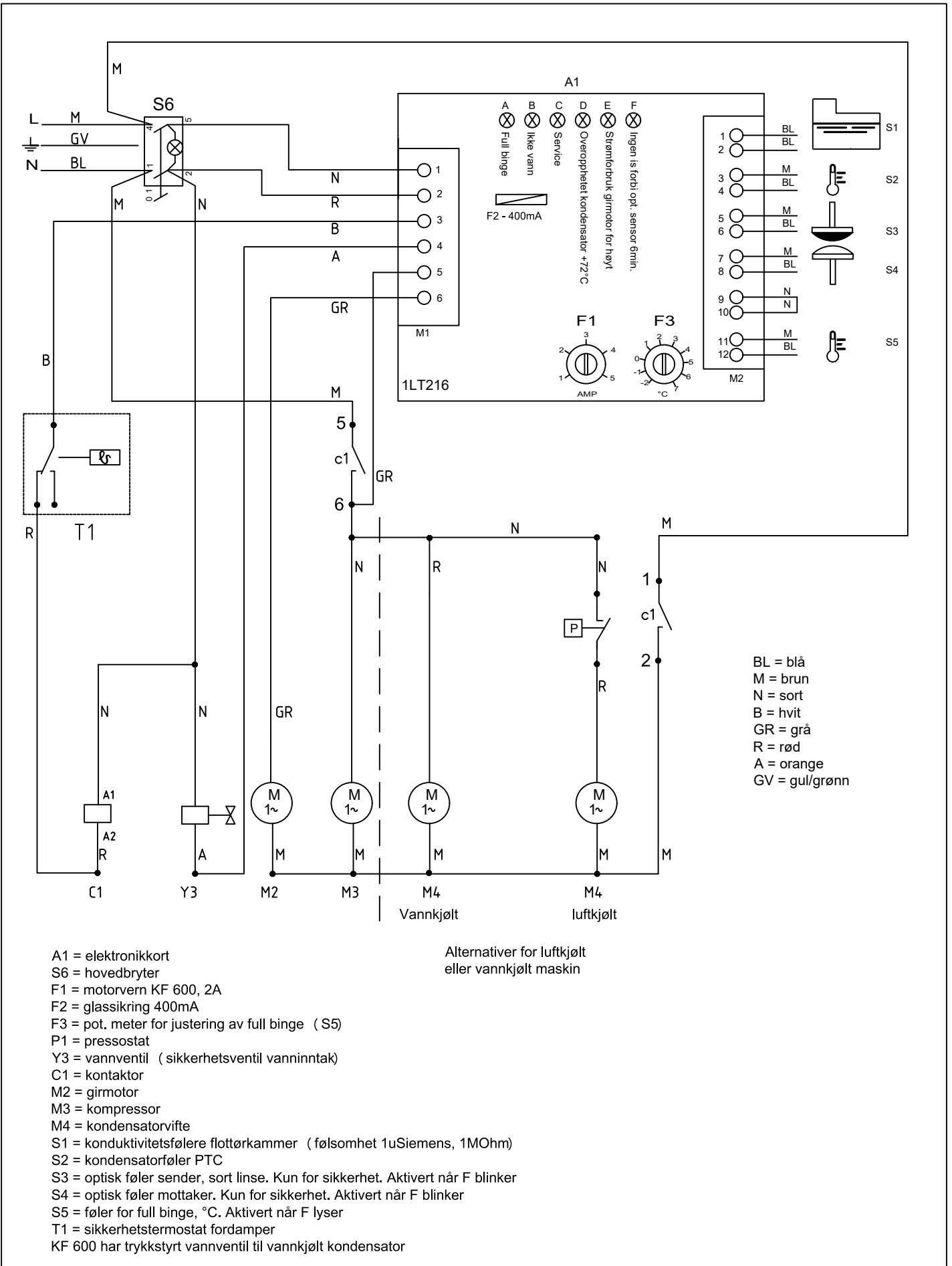

Koplingskjema 400V/3/50 KF 1200, KF 2500 er 2 x KF 1200 luftftkjølt "A" og vannkjølt "W"

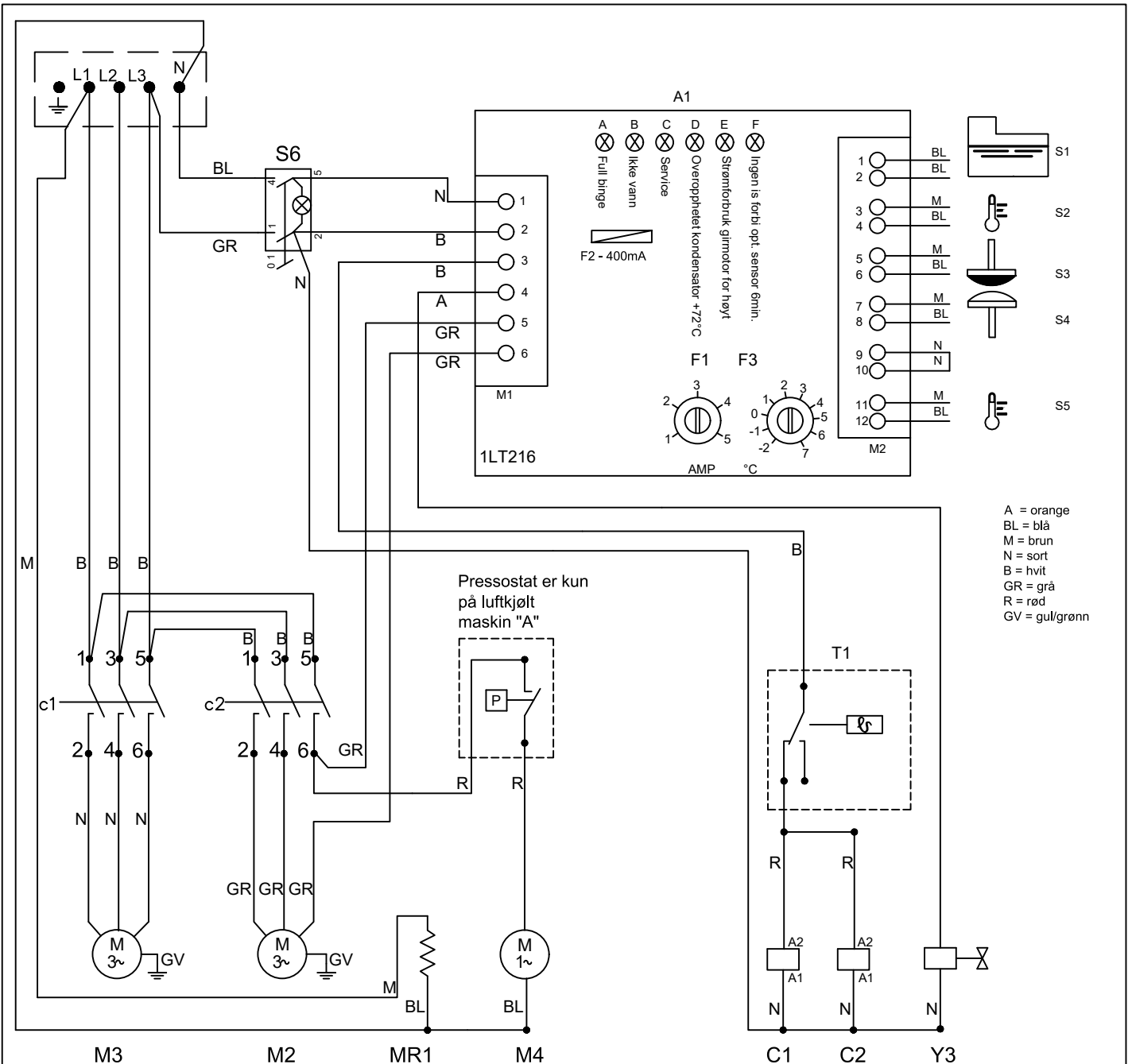

- A1 = elektronikkort
- S6 = hovedbryter
- F1 = motorvern KF 1200 og 2500 4A
- F2 = glassikring 400mA
- F3 = pot. meter for justering av full bingeføler (S5)
- P1 = pressostat
- Y3 = vannventil (sikkerhetsventil vanninntak)
- C1 = kontaktor
- C2 = kontaktor
- M2 = girmotor
- M3 = kompressor
- M4 = kondensatorvifte
- MR1 = varmeelement i kompressor
- S1 = konduktivitetfølere flottørkammer (følsomhet 1uSiemens, 1MOhm)
- S2 = Kondensatorføler PTC
- S3 = optisk føler sender (sort) linse. Kun for sikkerhet. Aktivert når F blinker.
- S4 = optisk føler mottaker. Kun for sikkerhet. Aktivert når F blinker
- S5 = føler for full bingeføler (°C). Aktivert når F lyser.
- T1 = sikkerhetstermostat for fordampere
- KF 1200W og KF 2500W har trykkstyrt vannventil til vannkjølt kondensator

Koplings skjema 230V/3/50 KF 1200, KF 2500 er 2 x KF 1200 luftkjølt "A" og vannkjølt "W"

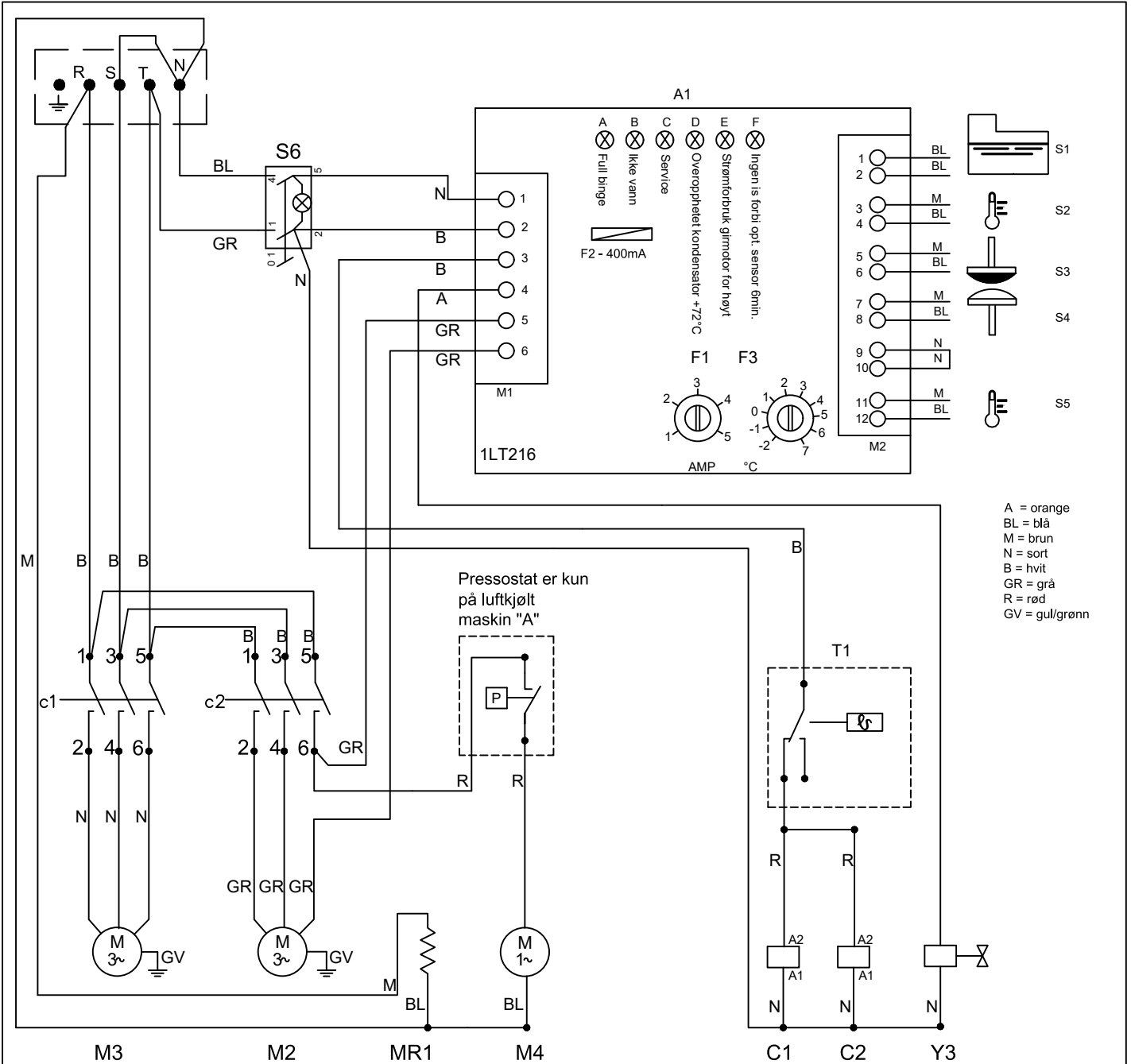

A1 = elektronikkort
 S6 = hovedbryter
 F1 = motorvern KF 1200 og 2500 4A
 F2 = glassikring 400mA
 F3 = pot. meter for justering av full bingeføler (S5)
 P1 = pressostat
 Y3 = vannventil (sikkerhetsventil vanninntak)
 C1 = kontaktor
 C2 = kontaktor
 M2 = girmotor
 M3 = kompressor
 M4 = kondensatorvifte
 MR1 = varmeelement i kompressor
 S1 = konduktivtetsfølere flottørkammer (følsomhet 1uSiemens, 1MOhm)
 S2 = Kondensatorføler PTC
 S3 = optisk føler sender (sort) linse. Kun for sikkerhet. Aktivert når F blinker.
 S4 = optisk føler mottaker. Kun for sikkerhet. Aktivert når F blinker
 S5 = føler for full bingeføler (°C). Aktivert når F lyser.
 T1 = sikkerhetstermostat for fordampere
 KF 1200W og KF 2500W har trykkstyrt vannventil til vannkjølt kondensator

Kompressor 230V/3/50 Tecumseh TFH 4540Z
 Kondensatorvifte GR XF4001.19

Kompressor nominell	14,7A
Vifte nominell	0,8A
Girmotor nominell	4,0A
Totalt strømforbruk	19,5A

KF 2500 19,5A x 2

Colia et selskap i Festivo - Porkka Group

Colia AS ble startet i 2015. Vår visjon har hele tiden vært å levere produkter med høy kvalitet og yte god service til våre kunder.

I desember 2019 gjennomførte hovedaksjonæren i Colia AS (Festivo Finland OY) oppkjøpet av Porkka Finland's totale virksomhet. Porkka Norge AS ble som ett resultat av dette fusjonert inn i Colia AS.

Alle produktene i Porkka's portefølje selges gjennom Colia AS. I tillegg importerer vi kjente merkevarer som Migel (Porkka) ismaskiner, Sincold, Liebherr, Igloo, Asber, Cosmetal vannkjølere osv.

Oppkjøpet legger grunnlaget for en konkurransedyktig videreutvikling av selskapet som en del av en større gruppe. Gruppen har en samlet omsetning på NOK 500 millioner og sysselsetter cirka 300 personer.

Vi representerer merker fra noen av Europas ledende produsenter. Dette forplikter og vi gjør alltid vårt ytterste for å gi våre kunder den best tenkelige service.



PORKKA

enofrigo®

asber

Elcold

COSMETAL
Drinking water solutions

ice line
MIGEL

IGLOO

SINCOLD
PERFORMANCE INSIDE

Birtuo
PROFESSIONAL

LIEBHERR

VESTFROST
SOLUTIONS

VIESSMANN

FESTIVO

Suomen Kotikylmiö Oy
Ravitie 3, 15860 Hollola
festivo@festivo.fi

COLIA

COLIA SCANDINAVIA AB
Industrigatan 21, 619 33 TROSA
www.colia.se

COLIA

Colia AS
Ringeriksveien 16, 3414 Lierstranda
www.colia.no