

BRUKSANVISNING VESTFROST FRYSESKAP MED GLASSDØR



• NFG 309

Vestfrost fryseskap er kun beregnet for å opprettholde temperaturen i en allerede nedfrosset vare. Skapet har viftefordelt kjøling.

Kontroller at mottatt produkt ikke er skadet og at emballasjen er hel. Eventuelle skader noteres på fraktbrevet. Eventuelle skader/skjulte skader må innberettes innen 7 dager etter mottak. Utover denne fristen dekker **IKKE** transportøren skader.

Garantien dekker ikke transportskader.

UTPAKKING

Sett skapet så nær endelig plassering som mulig og fjern emballasjen forsiktig.

Fjern beskyttelsesfilm og tape på alle utvendige flater. Emballasje og beskyttelsesfilm sorteres og leveres til resirkulering etter gjeldende lokale bestemmelser.

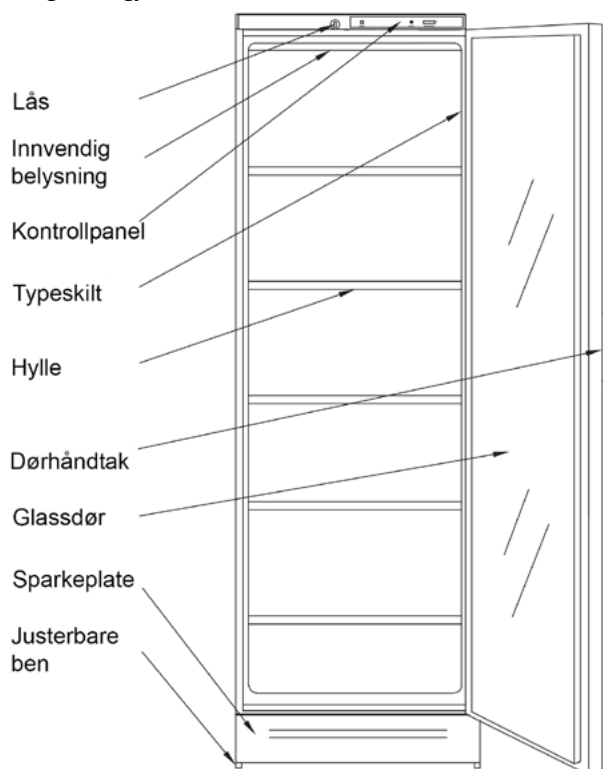

FØR OPPSTART

Påse at skapet har oppnådd romtemperatur før man tar det i bruk. Skapet må ha stått oppreist i minst to timer. Vask skapet utvendig og innvendig med et mildt oppvaskmiddel og en oppvridd myk klut. La døren stå åpen til skapet er helt tørt før det tas i bruk. Bruk ikke såpe med skurende effekt, stålull, klorin eller midler som har en etsende/blekende virkning.

BRUK IKKE RENNENDE VANN I FORBINDELSE MED RENGJØRING!

PLASSERING

Skapet plasseres på et tørt sted og må ikke utsettes for direkte sollys eller stå i nærheten av varmekilder. Juster benene til skapet står i vater. Skapet må på hengslesiden ha nok avstand til vegg slik at døren lar seg åpne. Stikkkontakten til skapet (ene) skal være tilgjengelig og bør være plassert minst to meter over gulvet.

INNBYGGING

Se side 4.

OPPSTART

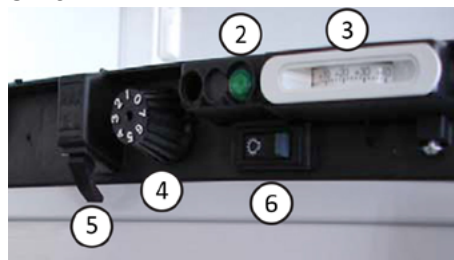

1: Dørlås Fig 1. (kan være plassert andre steder)

2: Grønn lysindikator

3: Termometer

4: Termostat

5: Dørbryter for fordamperviften

6: Lysbryter

Før man setter støpselet i stikkkontakten, kontrollerer at spenningen på skapets typeskilt stemmer med den stedlige spenningen. Kontroller også at kursen skapet blir tilkopleet tåler belastningen.

Sett i støpselet i kontakten. Lysindikatoren (2) vil lyse og skapet starter.

ENDRE INNSTILT TEMPERATUR

Termostaten (4) er justerbar mellom 0 - 7. Juster termostaten til 4 og kontroller etter noen timer at temperaturen er tilfredsstillende (-18 °C.....-20 °C).

GENERELT

Skapet har automatisk avriming og fordunstning av tinevannt. Glassdøren er oppvarmet for å hindre kondens.

Dersom skapet av en eller annen grunn har vært strømløst, må man alltid vente minst fem minutter før man slår det på igjen!

INNLASTING

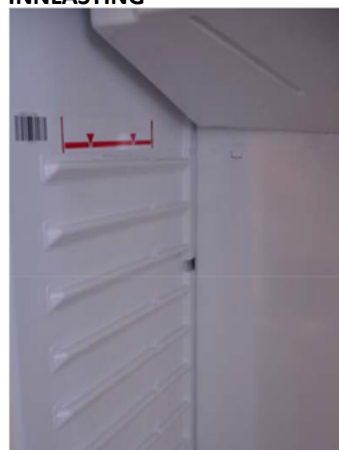

Skapet må ha nådd innstilt temperatur før man begynner innlasting. Skapet fylles med allerede nedfrossete varer. Skapet er ikke beregnet for nedfrysing av varme- eller romtempererte varer.

Ikke fyll over maksindikatoren i skapet.

VEDLIKEHOLD RENGJØRING

Gjør skapet strømløst ved å trekke ut støpselet. Åpne døren og vent til skapets fordampere er fri for is - eller sett inn en bolle med varmt vann inntil skapet er fri for is.

Vask skapet utvendig og innvendig med et mildt oppvaskmiddel og en oppvridd myk klut. La døren stå åpen til skapet er helt tørt før det tas i bruk. Bruk ikke såpe med skurende effekt, stålull, klorin eller midler som har en etsende/blekende virkning.

Dra fram skapet og rengjør skapets kondensator og kompressor med en støvsuger med en myk børste påmontert. Rengjør samtidig avløpet for avrimings tinevann.

Vent med åpen dør inntil skapet er helt tørt før det startes opp igjen.

SKIFTE LYSRØR



1: Trekk beskyttelsesdekselet over lysrøret til venstre som vist.



2: Trekk dekselet rett nedover for å fjerne det.



3: Vri røret forsiktig 90° for å frigjøre røret fra holderne.



4: Skift også tenneren samtidig som røret.

Rør og tenner er standard som kan skaffes i en vanlig lampeforretning eller steder som selger lysrør.

FEILSØKING

Dersom skapet ikke går.

- Kontroller at lysindikatoren lyser. Dersom ikke kontroller:
- At støpselet står ordentlig i stikkontakten.
- At ikke kurssikringen er defekt. Kontroller at sikringskursen ikke er overbelastet.

Dersom skapet ikke blir kaldt nok.

- Kontroller at termostaten er korrekt innstilt.
- Kontroller at fordampere ikke er full av is. I så fall foreta en avriming ved å slå av skapet inntil skapet er isfritt. *Bruk ikke skarpe gjenstander for å fjerne isen.* Fortsetter isingen kan den automatiske avrimingen være defekt.
- Kontroller at fordamperens vifte går (med lukket dør).
- Kontroller at kondensator og kompressor ikke er full av støv/urenheter.
- Ved innbygging - kontroller at minimumsavstandene for fullgod luftsirkulasjon er fulgt som vist på side 4.

Lekker vann.

- Kontroller at fordamperens avløp av tinevann ikke er tett.
- Kontroller at fordunstningspannen på toppen av kompressoren ikke er full.

ETTER ENDT LEVETID

Etter endt levetid skal produktet innleveres på et godkjent deponi for resirkulering i henhold til offentlige pålegg.

GARANTI

Garantien omfatter fabrikkasjonsfeil i 1 (ett) år fra leveringsdato.

Garantien omfatter ikke feil som er forårsaket av:

- transport
- at kjøperen / brukeren har unnlatt å følge bruksanvisningen og bruksanvisningens anbefalinger om periodisk vedlikehold
- at produktet er overbelastet
- spenningsvariasjoner utover $\pm 5\%$, tordenvær
- reparasjoner eller forandring av konstruksjonen utført av andre enn autoriserte serviceverksted og uten godkjenning av Colia AS
- små riper eller merker som kan komme av utpakking eller under montering.
- mindre feil som ikke påvirker produktets funksjon

Ved påberopelse av garantireparasjon må følgende punkter følges:

- garantireparasjonen skal på forhånd godkjennes av Colia AS
- type, serienummer, selger og kjøpsdato må oppgis

Produsenten og hans distributører/forhandlere er under ingen omstendighet ansvarlig for følgeskader som måtte oppstå i forbindelse med feil med levert utstyr, uansett av hvilken grunn de måtte oppstå.

Salgs- og leveringsvilkår kan utleveres på forespørsel.

SERVICE UNDER GARANTITIDEN

Ta kontakt med selger ved eventuelle feil på produktet.

Dersom faktura på godkjent servicearbeid i garantitiden ikke inneholder, kjøpsdato, modell/typebetegnelse og serienummer, vil fakturaen bli avvist og returnert til avsender!

INNBYGGING

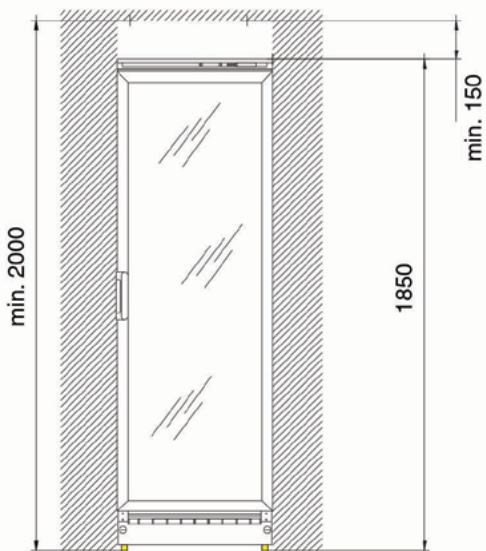

Over skapet må det være minst 150mm klaring for at skapet skal få tilstrekkelig luftsirkulasjon.

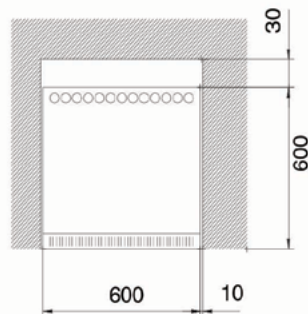
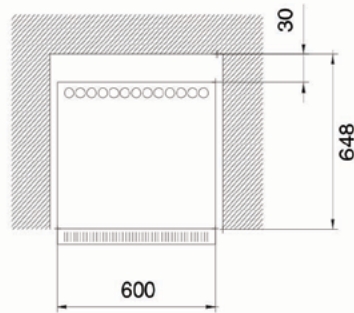

Bak skapet må det være minst 30mm klaring til bakveggen.

Dersom framsiden av døren er plan med innredningen må det være minst 10mm klaring på hengslesiden for å kunne åpne døren.

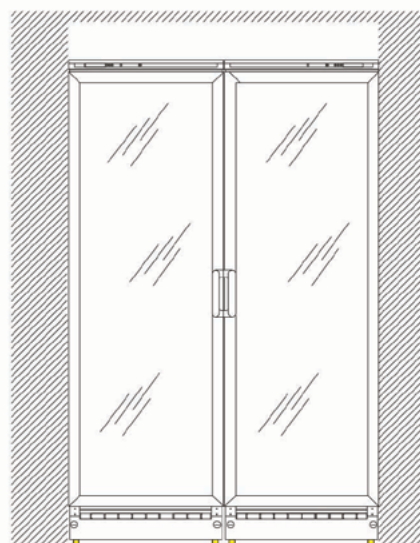
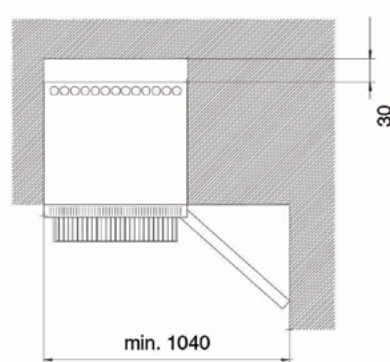

OMHENGSLING AV DØR. DEMONTERING. NB! Må ha ny topphengsle for motsatt side



1: Åpne døren og løsne de to skruene på toppdekselet som vist. Ikke skru de helt ut.



2: Ta av toppdekselet over det elektriske panelet.

FØR MAN GÅR VIDERE - LEGG SKAPET PÅ RYGGEN

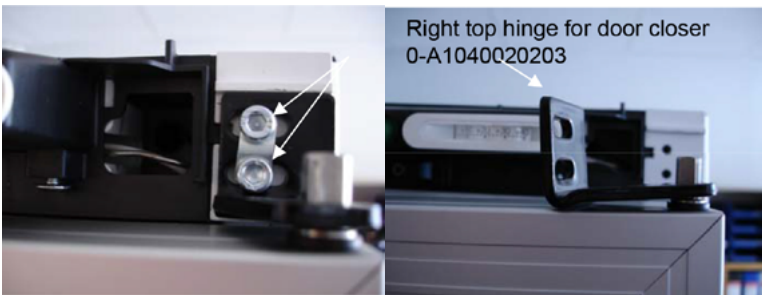

3: Skru ut de to 4mm skruene som vist. Hold hengslet under demonteringen fordi hengslet er fjærbelastet.

4: Pga. fjæren vil hengslet flytte seg til venstre. (høyrehengslet)



5: Fjern hengslepinnen.

6: Fjern fjær og plasthylse.

Alle delene byttes over til motsatt side, men øvre hengsle må byttes ut for å kunne hengsle om døren. Øvre høyre hengsle har del nr.: 0-A1040020203. Øvre venstre hengsle har del nr.: 0-A1040020303.



1: Skru av sparkeplaten under døren.



2: Ta av sparkeplaten og skru ut skruen for fjæren og wirefestet. Kople i fra kontakten som vist. Ta bort sparkeplaten.



3: Skru av hengselet. Det kan brukes på motsatt side ved å snu hengselet 180°.

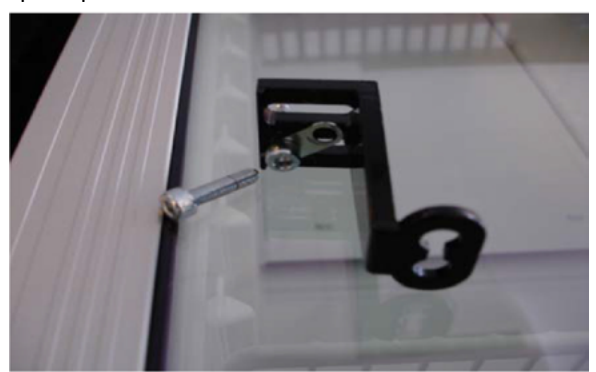

4: Dersom det er lås. Demonter denne og snu den 180° for å benytte den på motsatt side.

MONTERING ETTER OMHENGSLING



1: Snu døren 180° og monter det nedre hengslet på motsatt side ved å snu det 180°.

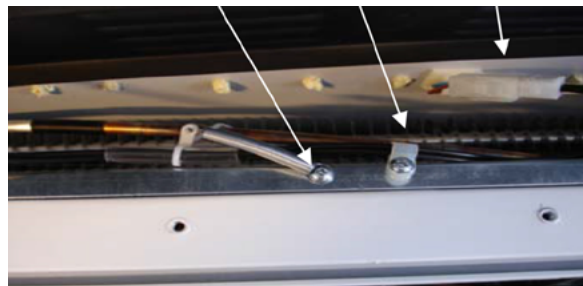

2: Monter skruen for fjær og wirefestet. Kople til kontakten som vist.



3: Monter sparkeplaten.



Fjær



Hylse



Pinne

4: Sett på plass torsjonsfjæren plasthylsen og monter hengslepinnen.



5: Monter erstatningshengsle som vist og vri mot urviseren til hengslet treffer festehullene. Dette vil gi nødvendig fjærstramming.



6: Juster døren og stram til skruene. Monter toppdeksel i omvendt rekkefølge.

Etter omhengsling av skapet er det viktig å kontrollere at dørpakningen tetter Skikkelig hele veien rundt. Bruk en hårføner og varm pakningen forsiktig samtidig som man drar litt i pakningen på de stedene den ikke tetter.

